

Tunturi Platinum Leg curl/extension - V Series



Codes produits :

Référence 234255

caractéristiques du produit :

Zones travaillées: Cuisses
Zones travaillées: Mollets
Zones travaillées: Membres inférieurs
Charge: 120 kg - (24 x 5 kg)
Pliable: Non
Longueur: 130 cm
Largeur: 98 cm
Hauteur: 155 cm
Poids: 235 kg
Poids supporté: 200 kg
Durée d'utilisation: 5 h/jour
Réglages de positions: Oui

Description brève du produit :

Appareil de musculation 2-en-1 de leg curl et leg extension à charge guidée, conçu pour un travail précis des quadriceps et ischio-jambiers. Réglages complets et charge jusqu'à 120 kg pour s'adapter à tous vos patients, de la rééducation au renforcement.

Description du produit :

Tunturi Platinum Appareil de Leg Curl et Leg Extension - V Series

Le **Tunturi Platinum V-Series Dual Leg Curl/Extension** est un **appareil à charge guidée** conçu pour un travail précis et sécurisé des **membres inférieurs**. Il permet d'enchaîner facilement les exercices de leg curl (ischio-jambiers) et de leg extension (quadriceps) sur une seule machine, optimisant ainsi votre espace de travail.

Pensé pour un **usage professionnel**, cet équipement s'intègre parfaitement dans un cabinet de kiné ou un espace de réathlétisation. Sa **charge réglable jusqu'à 120 kg**, avec des incréments fins de 2,5 kg, permet d'adapter précisément l'intensité selon le niveau de vos patients, que ce soit en phase de rééducation ou de renforcement musculaire.

Sa conception ergonomique et ses **multiples réglages** garantissent un positionnement optimal, essentiel pour travailler efficacement tout en limitant les compensations.

Les atouts de l'appareil de Leg Curl et Leg extension V-Series gamme Tunturi Platinum

- Travail ciblé des membres inférieurs : quadriceps et ischio-jambiers sur un seul poste.
- Gain de place : appareil 2-en-1 compact.
- Progression précise : incréments de charge de 2,5 kg adaptés à la rééducation.
- Adaptabilité maximale : nombreux réglages pour s'ajuster à chaque morphologie.

- Confort d'utilisation : coussins en PU et mouvement fluide.
- Utilisation intensive : structure robuste adaptée aux environnements professionnels.
- Mouvement guidé sécurisant : idéal pour vos patients en reprise ou en renforcement contrôlé.

Les équipements de l'appareil de Leg Curl et Leg Extension V-Series

- Dossier réglable : sur 7 positions.
- Dossier avec maintien optimal.
- Position de départ réglable : sur 9 positions.
- Rouleau de serrage cuisse réglable : sur 5 positions.
- Rouleau de pieds réglable : sur 5 positions.
- Câbles gainés, recouverts de nylon : pour des mouvements fluides et silencieux.
- Charge guidée jusqu'à 120 kg.
- Coussins en polyuréthane haute densité.
- Poignées ergonomiques en caoutchouc.

Les caractéristiques de l'appareil à Leg curl et Leg extension Trainer V Series Tunturi Platinum

- Charge : 120 kg + (*poids additionnel de 2,5 kg inclus*).
- Incréments de charge : 5 kg.
- Nombre de poids : 24 plaques de poids.
- Rapport de poids : 1:1.
- Dimensions : 130 x 98 x 155 cm.
- Poids : 235 kg.
- Poids maximal de l'utilisateur : 200 kg.
- Matériaux : acier, polyuréthane, caoutchouc.
- Durée d'utilisation conseillée : 5h/jour - utilisation intensive.
- Garantie : 2 ans.
- Groupes musculaires sollicités : ischio-jambiers, quadriceps, mollets

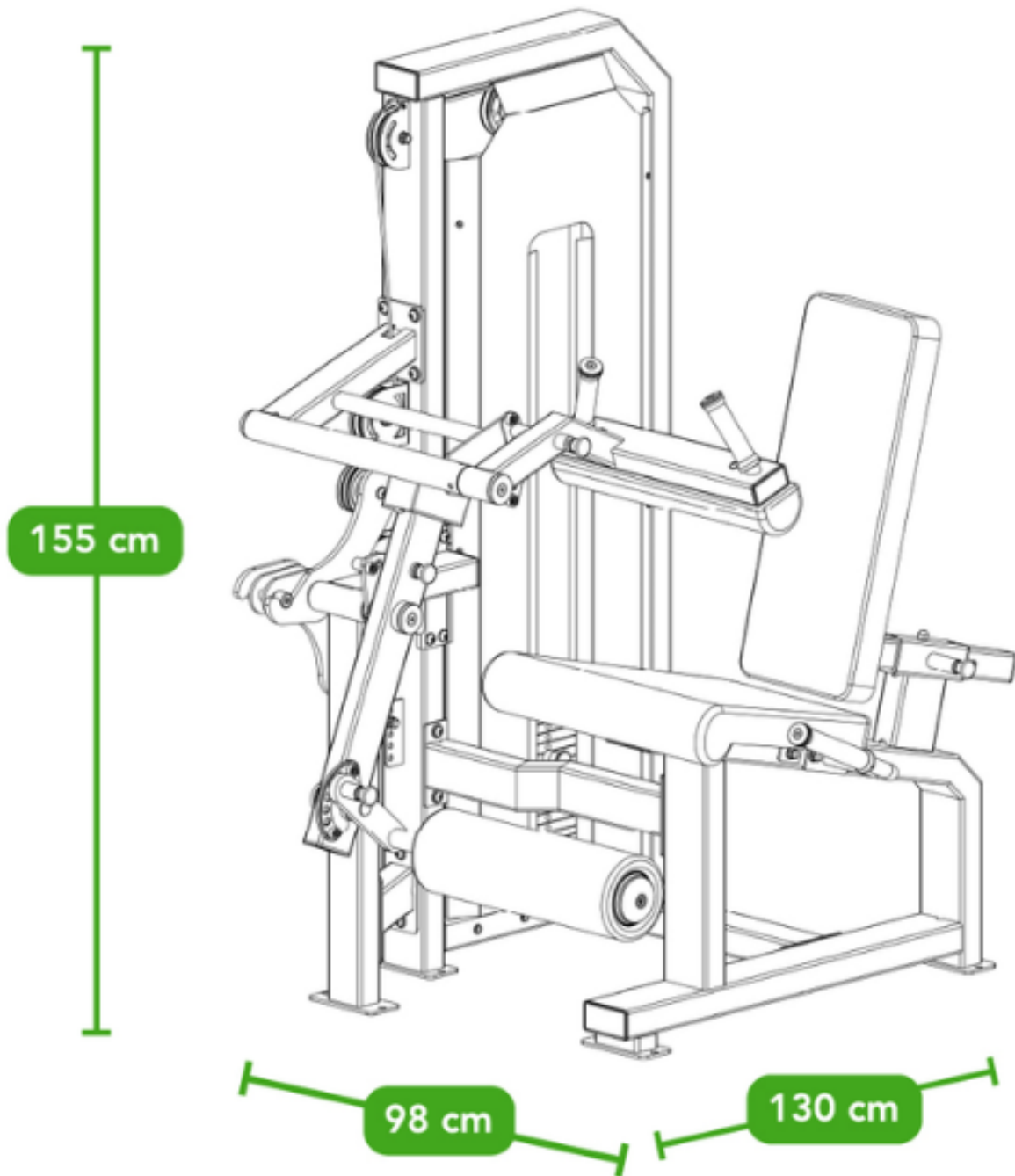

Pourquoi intégrer l'appareil de Leg Curl et Leg extension V-Series Tunturi dans votre cabinet ?

Cet appareil est particulièrement pertinent pour vos patients en **rééducation du genou** ou en phase de **renforcement musculaire progressif**. Le travail en chaîne ouverte contrôlée permet de cibler précisément les groupes musculaires tout en maîtrisant les contraintes. La précision de charge et la qualité du guidage en font un outil fiable pour structurer vos protocoles, du post-opératoire à la réathlétisation.

Platinum®

La gamme Platinum

Découvrez la **collection Tunturi Platinum**, où performance, confort et luxe se rencontrent. L'appareil à leg curl et leg extension V Series Tunturi Platinum fait partie de cette gamme d'appareils de fitness haut de gamme, conçus pour les utilisateurs exigeants, que vous soyez un particulier, un propriétaire de salle de sport ou un kinésithérapeute. Ces équipements, à la fois robustes et élégants, présentent des finitions noires remarquables et des designs modernes.

La majorité des appareils de la gamme sont certifiés CE Médical, garantissant des normes élevées pour un usage professionnel et médical. Profitez de l'alliance parfaite entre performance et confort avec Tunturi Platinum.

Attributs du produit :

