BH Fitness PL400B - Full Rack



Codes produits :

Référence 234232

caractéristiques du produit :

Zones travaillées: Global
Longueur: 220 cm
Largeur: 186 cm
Hauteur: 248 cm
Poids: 298 kg
Poids supporté: 150 kg
Durée d'utilisation: 5 h/jour
Garantie: 2 ans

Description brève du produit :

Découvrez le Full Rack PL400B de BH Fitness, une cage de cardio-training professionnelle et polyvalente. Idéale pour la salle de sport ou le cabinet de kinésithérapie, elle permet une grande variété d'exercices, y compris les dips, l'entraînement en suspension et les séances avec élastiques de résistance. Optimisez votre espace et vos entraînements !

Description du produit :

Optimisez l'espace de votre salle de sport ou cabinet de kinésithérapie avec le **Full Rack PL400B de BH Fitness**, un équipement de cardio-training professionnel et polyvalent conçu pour un usage intensif. Cette cage permet un large éventail d'exercices, incluant l'entraînement en suspension, les dips, les mouvements pliométriques et les exercices de renforcement avec élastiques de résistance (élastiques non inclus). Équipé de poignées de traction, de crochets pour sangles, de barres de sécurité et de supports ajustables, le Full Rack PL400B offre une grande adaptabilité pour le renforcement musculaire et les besoins de réathlétisation, tout en maximisant l'efficacité de votre espace.

Les équipements du Full Rack BH Fitness

Le Full Rack PL400B de BH Fitness est équipé de nombreux accessoires, pour réaliser des entraînements variés :

- 1 barre de traction avec poignées de traction à double position.
- 3 zones de traction supplémentaires.
- 15 niveaux de hauteur de barre.
- 12 racks à disques de 51 mm de diamètre, en acier inoxydable : longs et courts.
- 12 crochets pour travailler avec des bandes élastiques (en acier inoxydable) : placés à 4 emplacements différents.
- 2 barres latérales de sécurité.
- 2 supports de poids J-Hooks réglables.

-
- 2 Landmines : pour exercices de traction force angulaire et de rotation.
 - 2 supports de changement pour les barres en acier (recouverts d'acier inoxydable).
 - 1 chaise romaine (*sans mousse*).

Barres non inclus.

Une équipement de qualité, avec une structure robuste :

- Structure renforcée.
- Structure surélevée 50 mm.
- Tuyaux arrondis : pour diminuer le risques de blessure.
- Traitement de la peinture avec 3 couches : anti-corrosion, epoxy et vernis.
- Structure de 4mm d'épaisseur en acier qualité ST - 37/40 de haute résistance et câble en acier recouvert de 5 mm d'épaisseur.
- Éléments de réglage de couleur jaune.

Les caractéristiques du Full Rack PL400B de chez BH Fitness

- Dimensions : 220 x 186 x 248 cm.
- Poids : 298 kg.
- Poids supporté : 150 kg.
- Espace nécessaire : 0,5 m tout autour de la cage.
- Durée d'utilisation conseillée : 5h/jour (usage professionnel).
- Norme : EN 957 classe S.
- Garantie : 2 ans.

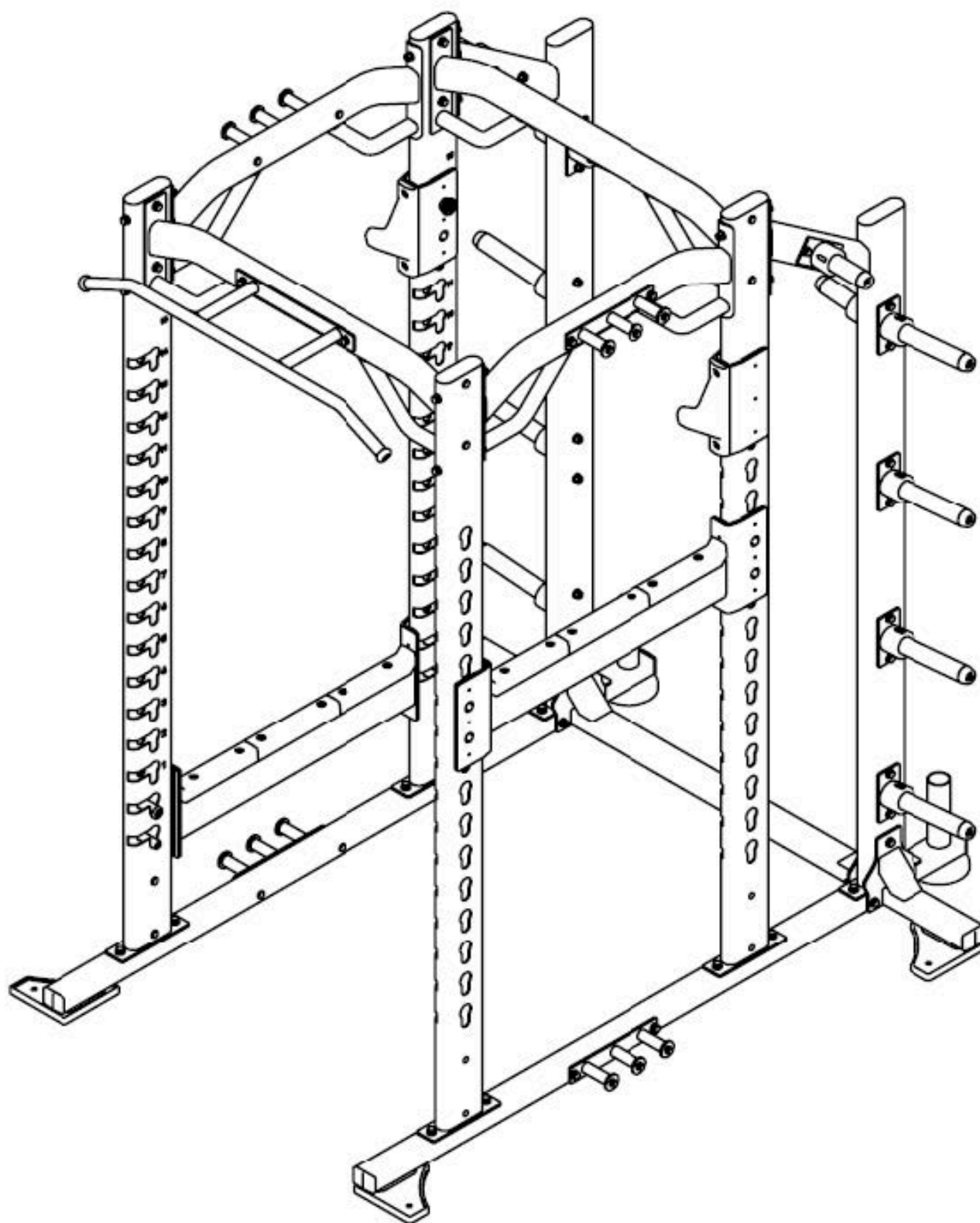

Attributs du produit :