

BH Fitness PL350B - Half Rack



Codes produits :

Référence 234231

caractéristiques du produit :

Zones travaillées: Global
Longueur: 208 cm
Largeur: 183 cm
Hauteur: 235 cm
Poids: 119 kg
Matière: Acier
Durée d'utilisation: 5 h/jour
Garantie: 2 ans

Description brève du produit :

Optimisez l'espace de votre salle de sport avec le Half Rack PL350B de BH Fitness : un rack polyvalent pour diversifier vos entraînements, incluant des exercices en suspension, dips, pliométrie et résistance avec élastiques (non fournis).

Description du produit :

Optimisez l'espace de votre salle de sport ou de votre cabinet de kinésithérapie avec le **Half Rack PL350B de BH Fitness**. Cette cage de cardio-training est un outil professionnel conçu pour une utilisation régulière. Ce rack polyvalent permet de réaliser de nombreux exercices, tels que des entraînements en suspension, des dips, des exercices en pliométrie, ainsi que des séances avec des élastiques de résistance (*élastiques non fournis*). Équipé de poignées de traction, de crochets pour sangles, de barres de sécurité et de supports ajustables, il offre une grande variété d'entraînements et s'adapte parfaitement à vos besoins de renforcement musculaire.

Les équipements du Half Rack BH Fitness

Le Half Rack PL350B de BH Fitness est équipé de nombreux accessoires, pour réaliser des entraînements variés :

- Poignées de traction à double position et crochets pour fixer des sangles : pour de nombreuses possibilités de traction.
- 15 niveaux de hauteur de barre.
- 10 racks à disques de 51 mm de diamètre, en acier inoxydable.
- 6 crochets pour travailler avec des bandes élastiques (en acier inoxydable).
- Barres latérales de sécurité et supports J-Hooks réglables.
- 2 Landmines : pour exercices de traction force angulaire et de rotation.
- 2 supports de changement pour les barres en acier (recouverts d'acier inoxydable).

Barres non inclus.

Une équipement de qualité, avec une structure robuste :

- Structure renforcée.
- Structure surélevée 50 mm.
- Tuyaux arrondis : pour diminuer le risques de blessure.
- Traitement de la peinture avec 3 couches d'apprêt anti-corrosion.
- Structure de 4mm d'épaisseur en acier qualité ST - 37/40 de haute résistance et câble en acier recouvert de 5 mm d'épaisseur.
- Éléments de réglage de couleur jaune.

Les caractéristiques du Half Rack PL350B de chez BH Fitness

- Dimensions : 208 x 183 x 235 cm.
- Poids : 119 kg.
- Poids supporté : 150 kg.
- Espace nécessaire : 0,5 m tout autour de la cage.
- Durée d'utilisation conseillée : 5h/jour (usage professionnel).
- Norme : EN 957 classe S.
- Garantie : 2 ans.

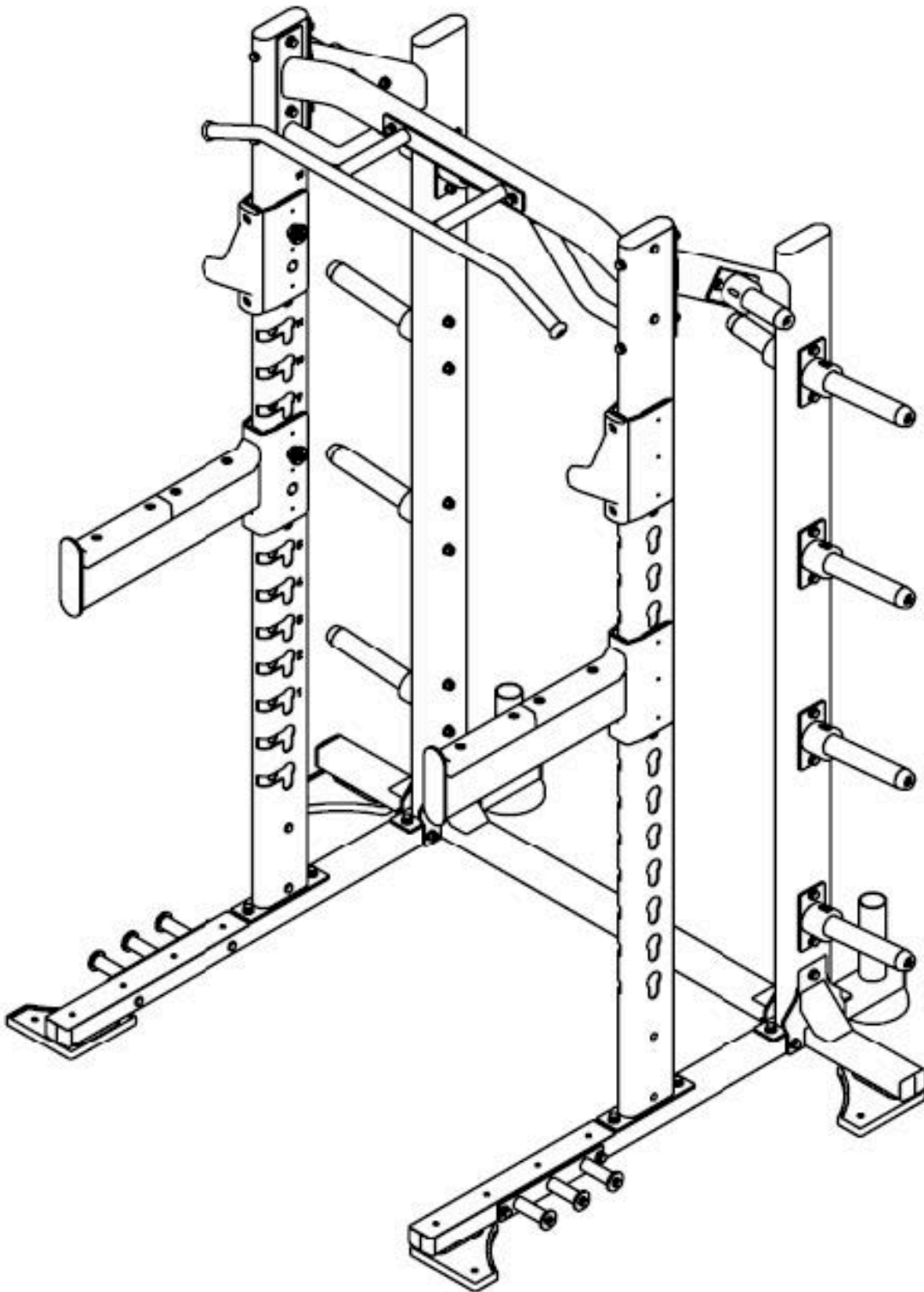

Attributs du produit :